

# HUBBELL SAFETY-SHROUD™ TWIST-LOCK®

MADE IN U.S.A.

PATENTS PENDING

## STRAIGHT RECEPTACLES

# HUBBELL SAFETY-SHROUD<sup>MC</sup> TWIST-LOCK<sup>MD</sup>

FABRIQUÉ AUX É.-U.

BREVETS EN INSTANCE

## PRISES DROITES

# HUBBELL SAFETY-SHROUD<sup>MC</sup> TWIST-LOCK<sup>MR</sup>

HECHO EN E.U.A.

PATENTES EN TRÁMITE

## TOMACORRIENTES RECTOS

### Safety-Shroud™ Function

Reduces the likelihood of inadvertent contact with the blades when connecting or disconnecting Safety-Shroud™ plugs while receptacle is energized. Complies with California Code of Regulations Title 8, Electrical Safety Orders, Article 51, Subsection 2510.7 (b). Reduces exposure to arcing when connecting or disconnecting Safety-Shroud™ plugs under load. Receptacle is designed for Type 1 (indoor use) applications only. Connecting a plug for a different Type designation will result in a Type 1 (indoor use) application for the entire connection. Can be connected to most equivalently-rated NEMA-Locking plugs for Type 1 (indoor use) applications.

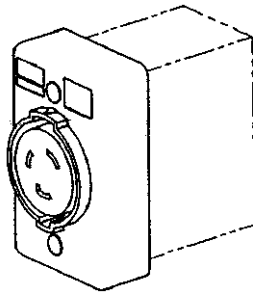

English

### Fonction Safety-Shroud<sup>MC</sup>

Réduit la probabilité de contact fortuit avec les lames lors du branchement ou du débranchement de fiches Safety-Shroud<sup>MC</sup> alors que la prise est sous tension. Conforme au Code de réglementation de la Californie, Titre 8, Ordonnances sur la sécurité électrique, article 51, sous-section 2510.7 (b). Réduit la probabilité d'exposition aux arcs lors du branchement ou du débranchement des fiches Safety-Shroud<sup>MC</sup> d'un circuit porteur de charge. La prise est conçue pour les applications de Type 1 (intérieur) seulement. Le branchement d'une fiche ayant une désignation de type différente maintient la désignation de Type 1 (intérieur) pour l'ensemble du raccordement. Peut être raccordée à la plupart des fiches verrouillables considérées équivalentes à NEMA pour les applications de Type 1 (intérieur).

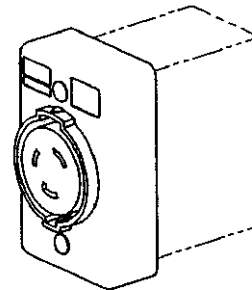

Français

### Función Safety-Shroud<sup>MC</sup>

Reduce the probability of contacts involuntarios con las patas al conectar o desconectar las clavijas Safety-Shroud<sup>MC</sup> mientras el tomacorriente está energizado. Se ajusta al Código reglamentario de California, Título 8, Normas de seguridad eléctrica, Artículo 51, Subsección 2510.7 (b). Reduce la exposición a contactos de arco al conectar o desconectar clavijas Safety-Shroud<sup>MC</sup> con un circuito en carga. El tomacorriente está diseñado para aplicaciones de Tipo 1 (interior) únicamente. Conectar una clavija de un tipo de designación diferente producirá una aplicación de Tipo 1 (interior) para toda la conexión. Puede conectarse con la mayoría de las clavijas con traba de características equivalentes a NEMA para aplicaciones de Tipo 1 (interior).

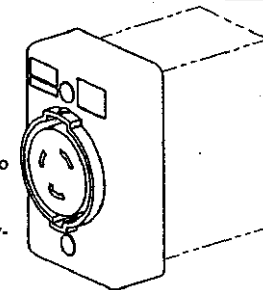

Español

#### GENERAL INFORMATION

- NOTICE:** For installation by a qualified electrician in accordance with national and local electrical codes and the following instructions.
- CAUTION: RISK OF ELECTRIC SHOCK.** Disconnect power before installing. Never wire energized electrical components.
- CAUTION: USE COPPER CONDUCTORS ONLY.**
- Check that the device's type and rating are suitable for the application.
- Select conductors having 90°C or higher rated insulation having sufficient ampacity in accordance with the 60°C column of National Electrical Code® Table 310-16 or Canadian Electrical Code Table 2.

#### WIRING INSTRUCTIONS

- Remove conductor insulation:
  - 3 wire devices: 5/8 inch (16 mm)
  - 4 wire devices: 11/16 inch (17 mm)
  - 5 wire devices: Green conductor, 7/16 inch (11 mm)  
Other conductors, 11/16 inch (17 mm)
- DO NOT TIN CONDUCTORS.**
- CAUTION: Mounting Not grounded. CONNECT GREEN (OR BARE) GROUNDING WIRE.**
- Loosen terminal screws. Insert conductors fully into proper terminals as identified in Table 1.
- Tighten terminal screws to 18 lb·in (2.0 N·m) of torque.  
**TAKE CAUTION THAT THERE ARE NO STRAY WIRE STRANDS.**

Refer to diagram for detailed installation instructions.

#### RENSEIGNEMENTS GÉNÉRAUX

- AVIS -** Doit être installé par un électricien qualifié conformément aux codes de l'électricité nationaux et locaux et selon les directives suivantes
- ATTENTION - RISQUE DE CHOC ÉLECTRIQUE.** Débrancher le circuit avant de procéder au montage. Ne jamais câbler des composants électriques dans un circuit sous tension.
- ATTENTION - EMPLOYER UNIQUEMENT DES CONDUCTEURS EN CUIVRE.**
- S'assurer que le type et les caractéristiques nominales de ce dispositif conviennent à l'application.
- Choisir des conducteurs dont la résistance thermique de l'isolant est de 90°C ou plus et de capacité de courant admissible suffisante selon le Code canadien de l'électricité, tableau 2.

#### DIRECTIVES DE CÂBLAGE

- Dénuder les conducteurs:
  - dispositifs à 3 fils : 16 mm
  - dispositifs à 4 fils : 17 mm
  - dispositifs à 5 fils : fil vert, 11 mm  
autres fils, 17 mm
- NE PAS ÉTAMER LES CONDUCTEURS.**
- ATTENTION -** Le montage N'EST PAS mis à la terre. **CONNECTER LE FIL VERT (OU NU) DE MISE À LA TERRE.**
- Desserrer les vis de borne. Insérer les conducteurs à fond dans les bornes appropriées selon les indications du tableau 1.
- Serrer les vis de borne à un couple de 2,0 N·m.  
**S'ASSURER QUE TOUS LES BRINS SONT BIEN INSÉRÉS.**  
Se reporter au schéma pour les directives de montage détaillées

#### INFORMACIÓN GENERAL

- Para ser instalado por un electricista calificado, de acuerdo con los códigos eléctricos nacionales y locales, y siguiendo estas instrucciones.
- CUIDADO - RIESGO DE CHOQUE ELÉCTRICO.** Desconectar la corriente antes de la instalación. No conectar nunca componentes eléctricos en un circuito energizado.
- CUIDADO - UTILIZAR SOLAMENTE CONDUCTORES DE COBRE.**
- Asegurarse de que el tipo y las características nominales del dispositivo sean apropiados para la aplicación.
- Elegir conductores con una resistencia térmica del aislante de 90°C o más y de capacidad eléctrica suficiente según la columna 60°C de la tabla 310-16 de la Norma oficial mexicana - NOM-001-SEMP.

#### INSTRUCCIONES DE CABLEADO

- Pelar los conductores
  - dispositivos de 3 hilos: 16 mm
  - dispositivos de 4 hilos: 17 mm
  - dispositivos de 5 hilos: conductor verde, 11 mm  
otros conductores, 17 mm
- NO ESTAÑAR LOS CONDUCTORES**
- CUIDADO -** Instalación no puesta a tierra. **CONECTAR EL HILO VERDE (O DESNUDO) DE PUESTA A TIERRA.**
- Alojar los tornillos de los bornes. Insertar los conductores hasta el fondo en los bornes correspondientes, como se indica en la Tabla 1.
- Ajustar los tornillos de los bornes con un par de 2,0 N·m.  
**ASEGURARSE DE QUE NO QUEDEN HILOS SUELTOS.**  
Véanse en el diagrama las instrucciones detalladas de instalación.

Wiring Device-Kellems  
Hubbell Incorporated  
Bridgeport, CT 06605  
(203) 337-3100



English

Table 1

| TERMINAL POLARITY IDENTIFICATION TABLE  |   |
|---|---|
| TERMINAL  | CONDUCTOR   |
| Green, Green Hex Head Screw  | Equipment Grounding Conductor (Green or Green/Yellow or Bare) |
| White Screw "White", "N"  | Grounded Circuit Conductor Neutral (White or Gray)            |
| Brass/Black Screw, "X", "Y", "Z"  | Ungrounded Circuit Conductor, Line (Not Green, Not White)     |

Français

Tableau 1

| TABLEAU DE REPÉRAGE DES BORNES   |   |
|--|---|
| BORNE  | CONDUCTEUR  |
| Vert. Vis verte à tête hexagonale  | Conducteur de MALT <sup>1</sup> de l'appareil (Vert ou vert et jaune ou nu) |
| Vis blanche «Blanche», «N»   | Conducteur d'alimentation mis à la terre-Neutre (blanc ou gris)             |
| Vis noire ou en laiton, «X», «Y», «Z»  | Conducteur d'alimentation non mis à la terre. Vivant (ni vert ni blanc)     |

<sup>1</sup>MALT = mise à la terre

Español

Tabla 1

| TABLA DE IDENTIFICACIÓN DE LOS BORNES  |   |
|--|---|
| BORNE  | CONDUCTOR   |
| Verde. Tornillo verde de equipo cabeza hexagonal  | Conductor de puesta a tierra del (verde o verde y amarillo o desnudo)       |
| Tornillo blanco «Blanco», «N»  | Conductor de alimentación puesto a tierra, Conductor neutro (blanco o gris) |
| Tornillo de latón o negro «X», «Y», «Z»  | Conductor de alimentación no puesto a tierra. Vivo (ni blanco ni verde)     |

## WIRING DIAGRAMS • SCHÉMAS DE CÂBLAGE • DIAGRAMAS DE CABLEADO

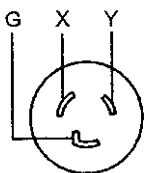

Fig. W-1

250 V  
2 POLE, 3 WIRE  
2 PÔLES, 3 FILS  
2 POLOS, 3 HILOS

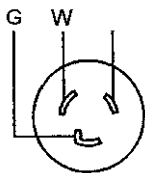

Fig. W-2

125 V  
277 V  
2 POLE, 3 WIRE  
2 PÔLES, 3 FILS  
2 POLOS, 3 HILOS

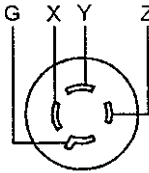

Fig. W-3

3 Ø 250 V  
3 Ø 480 V  
3 Ø 600 V  
3 POLE, 4 WIRE  
3 PÔLES, 4 FILS  
3 POLOS, 4 HILOS

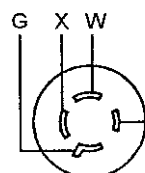

Fig. W-4

125/250 V  
3 POLE, 4 WIRE  
3 PÔLES, 4 FILS  
3 POLOS, 4 HILOS

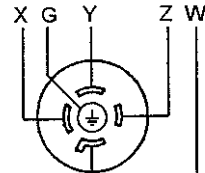
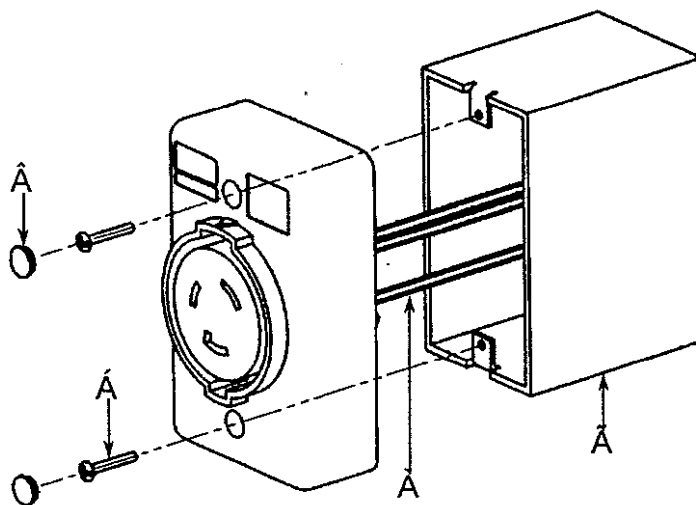

Fig. W-5

3 Ø Y 120/208 V  
4 POLE, 5 WIRE  
4 PÔLES, 5 FILS  
4 POLOS, 5 HILOS

## WIRING INSTRUCTIONS • MÉTHODE DE CÂBLAGE • INSTRUCCIONES DE CABLEADO



English

À Strip insulation from conductors per wiring instructions and install conductors into receptacle per wiring diagrams; tighten terminal screws to 18 lb·in (2.0 N·m).

Á Position receptacle over electrical box and fasten using two #6-32 screws provided.

Â Cover screw holes using closure plugs provided.

Ã Existing or user supplied electrical box (deep box is required).

Français

À Dénuder les conducteurs selon les directives de câblage et les raccorder à la prise conformément au schéma de câblage. Serrer les vis de borne à un couple de 2,0 N·m

Á Disposer la prise sur la boîte électrique et la fixer à l'aide des deux vis N° 6-32 fournies.

Â Recouvrir les vis avec les obturateurs fournis.

Ã Boîte existante ou fournie par l'utilisateur (Boîte profonde requise).

Español

À Pelar los conductores según las instrucciones de cableado e instalar los conductores en el tomacorriente según los diagramas de cableado; ajustar los tornillos de los bornes con un par de 2,0 N·m.

Á Colocar el tomacorriente sobre la caja eléctrica y ajustar con los dos tornillos N° 6-32 provistos.

Â Tapar los agujeros para los tornillos con los tapones de cierre provistos.

Ã Caja eléctrica existente o suministrada por el usuario (se requiere una caja profunda).

## Safety-Shroud™ Twist-Lock® Rating Tabulation

Tableau des caractéristiques nominales des dispositifs Safety-Shroud™<sup>MC</sup> Twist-Lock™<sup>MD</sup>

Tabla de características nominales de los dispositivos Safety-Shroud™<sup>MC</sup> Twist-Lock™<sup>MR</sup>

| CAT. NO.<br>N° de référence<br>N° de catálogo | AMPÈRES<br>AMPÈRES<br>AMPERIOS | VOLTS         | DIAGRAM<br>SCHEMA<br>DIAGRAMA |
|---|--------------------------------|---------------|-------------------------------|
| HBL2310SR                                     | 20                             | 125           | W-2                           |
| HBL2320SR                                     | 20                             | 250           | W-1                           |
| HBL2330SR                                     | 20                             | 277 VAC       | W-2                           |
| HBL2610SR                                     | 30                             | 125           | W-2                           |
| HBL2620SR                                     | 30                             | 250           | W-1                           |
| HBL2410SR                                     | 20                             | 125/250       | W-4                           |
| HBL2420SR                                     | 20                             | 3 Ø 250       | W-3                           |
| HBL2430SR                                     | 20                             | 3 Ø 480       | W-3                           |
| HBL2710SR                                     | 30                             | 125/250       | W-4                           |
| HBL2720SR                                     | 30                             | 3 Ø 250       | W-3                           |
| HBL2730SR                                     | 30                             | 3 Ø 480       | W-3                           |
| HBL2740SR                                     | 30                             | 3 Ø 600       | W-3                           |
| HBL2810SR                                     | 20                             | 3 Ø Y 120/208 | W-5                           |
| HBL2810SR                                     | 30                             | 3 Ø Y 120/208 | W-5                           |